



Technische Daten ZFT1-S80



Abbildung 1: ZFT1-S80

Technische Daten

max. Zahnriemenkraft [N]	750
Leerlaufdrehmoment [Nm]	0,9
max. Drehmoment an der Antriebswelle [Nm]	24
Wiederholgenauigkeit [mm]	± 0,05
Hub pro Umdrehung [mm]	196,4
max. Beschleunigung [m/s ²]	30
max. Geschwindigkeit [m/s]	5
max. Drehzahl [min ⁻¹]	1520
max. Hub (Tischteillänge 220mm) [mm]	5.580
Masse pro zus. 100mm Hub [kg]	0,87
Flächenträgheitsmoment I _y [cm ⁴]	155
Flächenträgheitsmoment I _z [cm ⁴]	195
Elastizitätsmodul [N/mm ²]	70.000

Technische Daten

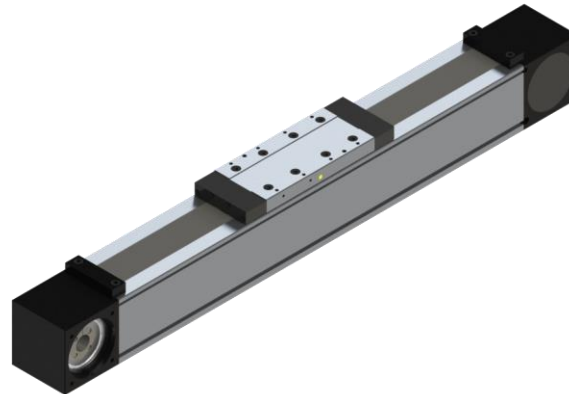
Tischteillänge	220mm
Anzahl Laufwagen	2
Grundmasse [kg]	7,5
Masse Tischteil [kg]	2,3
L _{min}	270

Tragzahlen

	statisch	dynamisch
F _y [N]	50.470	32.270
F _z [N]	50.470	32.270
M _x [Nm]	490	320
M _y [Nm]	3.400	2.170
M _z [Nm]	3.400	2.170

Technische Änderungen vorbehalten

* bezogen auf Nullhub (inkl. 1x Tischteil)



Abbildung 2: mechanische Belastungen



LISCO

Linear Systems and Components

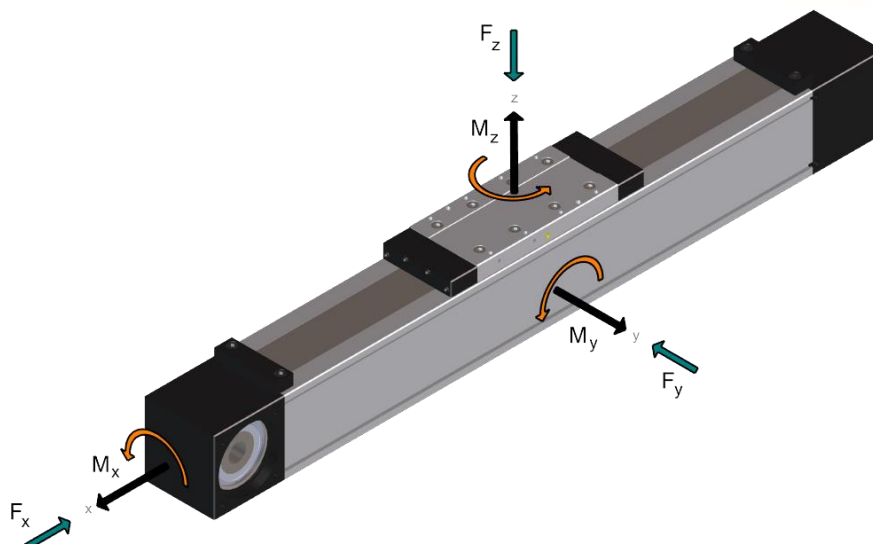
Technische Daten ZFT1-S80



Abbildung 3: Anschlussmaße, Linearachse



Abbildung 4: Anschlussmaße, Tischteil

Technische Daten ZFT1-S80

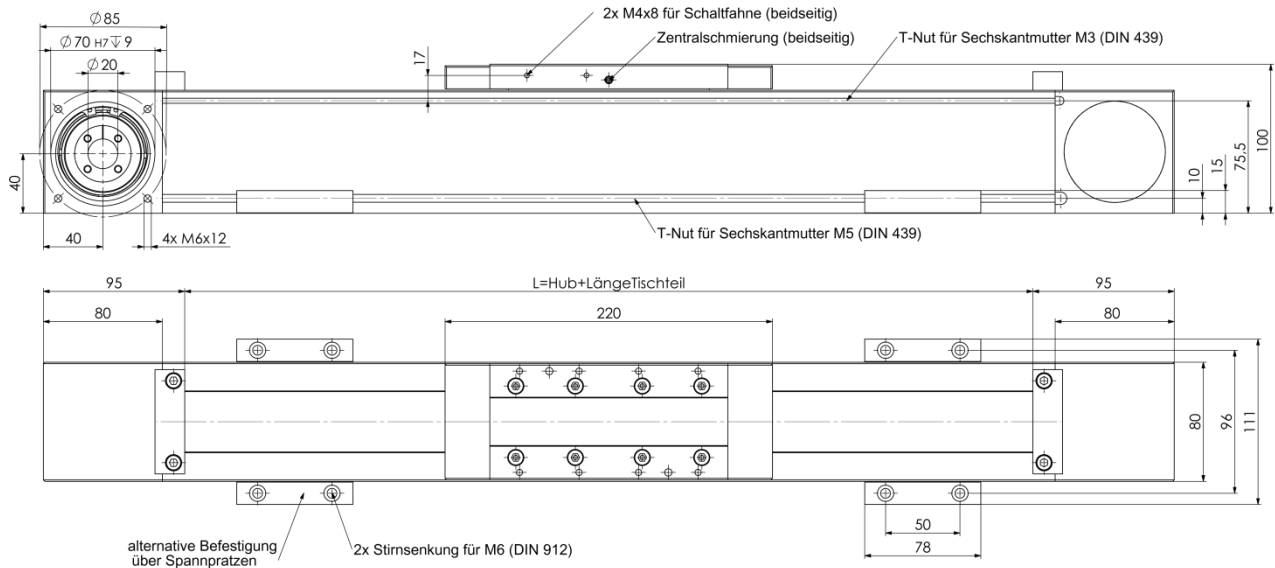
Bestellcode für Linearachsen

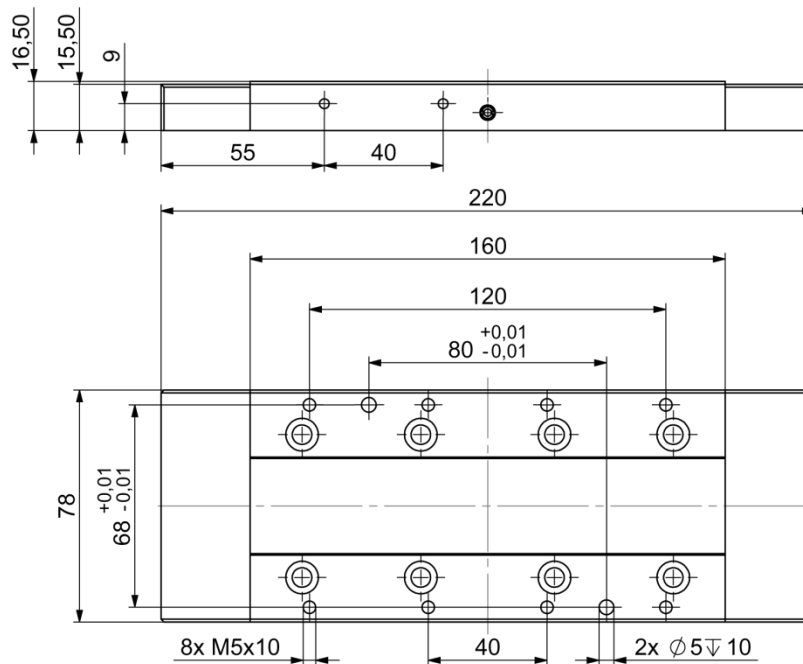
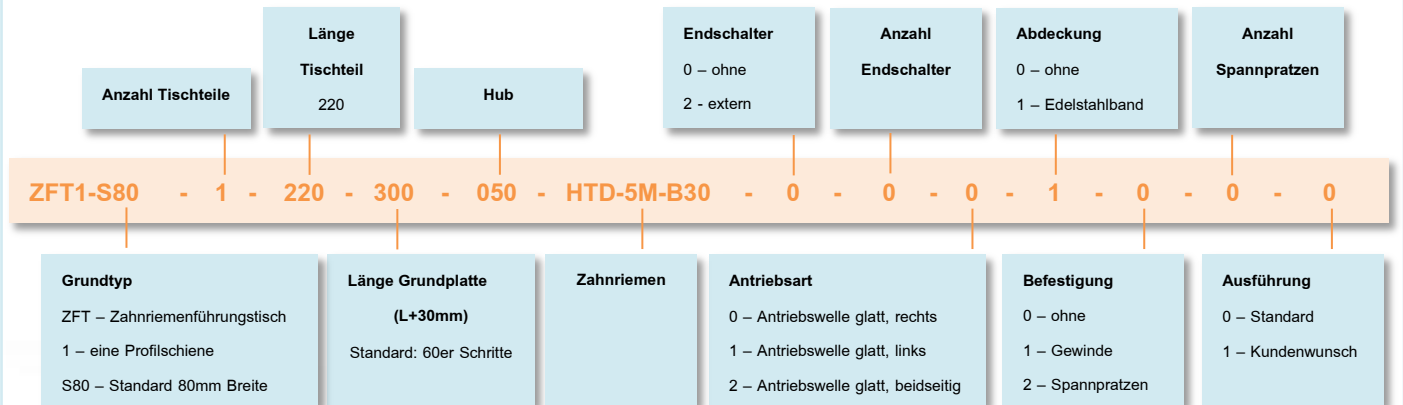

Antriebswelle rechts



Antriebswelle links



Antriebswelle beidseitig



Abbildung 5: Piktogramm Antriebsart

Drehzahl

$$n = \frac{v \cdot 1000}{p}$$

Antriebsleistung

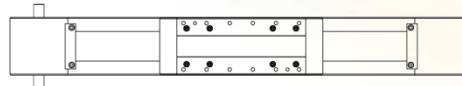
$$P_a = \frac{M_a \cdot n}{9550}$$

Antriebsdrehmoment

$$M_a = \frac{F_x \cdot p \cdot S_1}{2000 \cdot \pi \cdot \eta} + M_{leer}$$

n → Drehzahl [min^{-1}]

v → Geschwindigkeit [m/min]

p → Hub pro Umdrehung [mm]

M_a → Antriebsdrehmoment [Nm]

n → Drehzahl [min^{-1}]

P_a → Motorleistung [kW]

M_a → Antriebsdrehmoment [Nm]

F_x → Belastung [N]

p → Hub pro Umdrehung [mm]

S_1 → Sicherheit 1,2 ... 2

η → Wirkungsgrad (0,97) [1]

M_{leer} → Leerlaufdrehmoment [Nm]