



LISCO

Linear Systems and Components

ZFT1-E80 - Zahnriemenführungstisch



Abbildung 1: ZFT1-E80

Mainfeatures:

- Aluminiumprofil eloxiert Naturfarben
- Kugelumlauführung, 2 Laufwagen, 1-spurig
- Zentralschmieranschluss am Tischteil
- Geschwindigkeit max. ~ 5 m/s
- Beschleunigung max. ~ 30 m/s²
- Wiederholgenauigkeit +/- 50 µm

Technische Daten

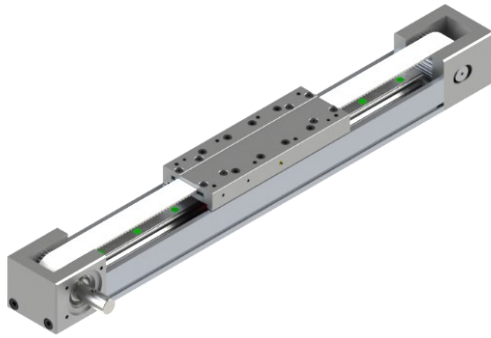
max. Zahnriemenkraft [N]	590
Leerlaufdrehmoment [Nm]	0,85
max. Drehmoment an der Antriebswelle [Nm]	16
Wiederholgenauigkeit [mm]	±0,05
Hub pro Umdrehung [mm]	166,4
max. Beschleunigung [m/s ²]	30
max. Geschwindigkeit [m/s]	5
max. Drehzahl [min ⁻¹]	573
max. Hub (Tischteillänge 220mm) [mm]	5.580
Masse pro zus. 100mm Hub [kg]	0,7
Flächenträgheitsmoment I _y [cm ⁴]	19,4
Flächenträgheitsmoment I _z [cm ⁴]	124,9
Elastizitätsmodul [N/mm ²]	70.000

Technische Daten

Tischteillänge	155mm	220mm
Anzahl Laufwagen	1	2
Grundmasse [kg] [*]	4,2	5,4
Masse Tischteil [kg]	0,99	1,66
L _{min}	180	240

Tragzahlen

	dyn.	dyn.
F _y [N]	18.167	29.121
F _z [N]	18.167	29.121
M _x [Nm]	254	398
M _y [Nm]	137	2.145
M _z [Nm]	137	2.145

Technische Änderungen vorbehalten

* bezogen auf Nullhub (inkl. 1x Tischteil)



Abbildung 2: mechanische Belastungen



LISCO

Linear Systems and Components

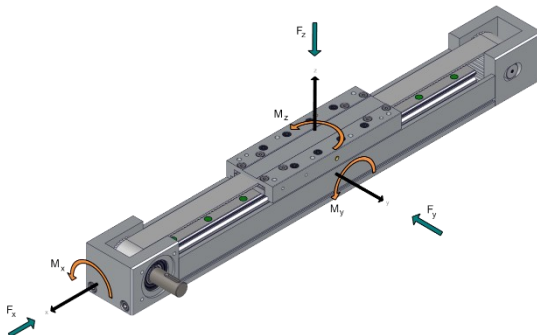
ZFT1-E80 - Zahnriemenführungstisch



Abbildung 3: Anschlussmaße, Linearachse



Abbildung 4: Anschlussmaße, Tischteil L=155mm

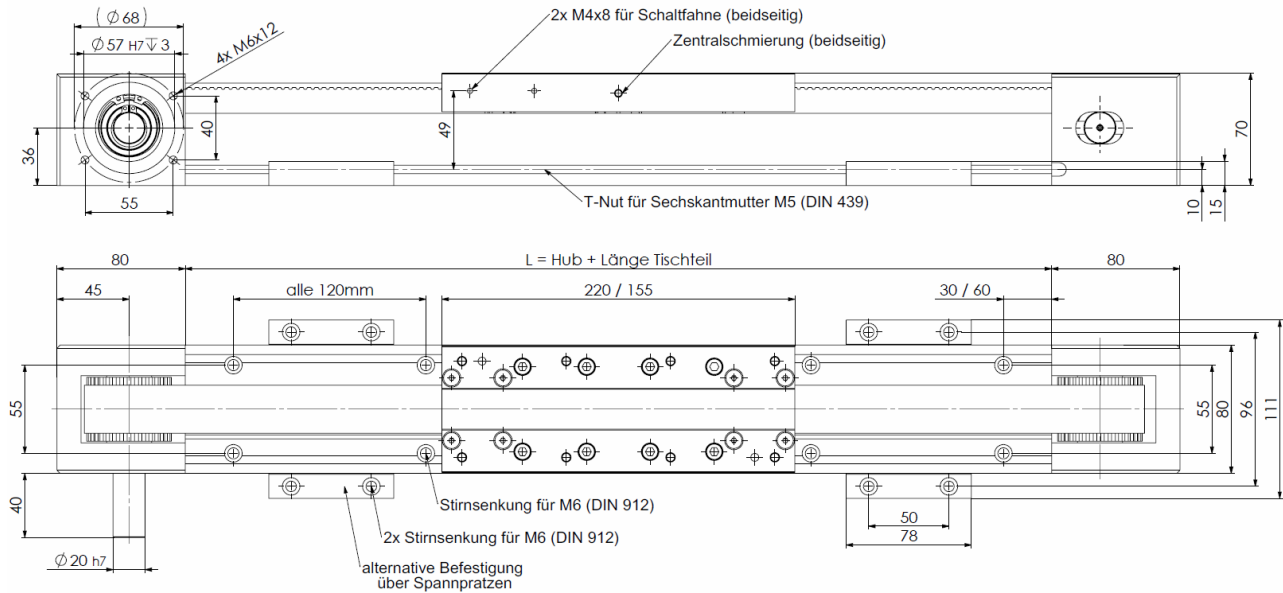

Abbildung 5: Anschlussmaße, Tischteil L=220mm

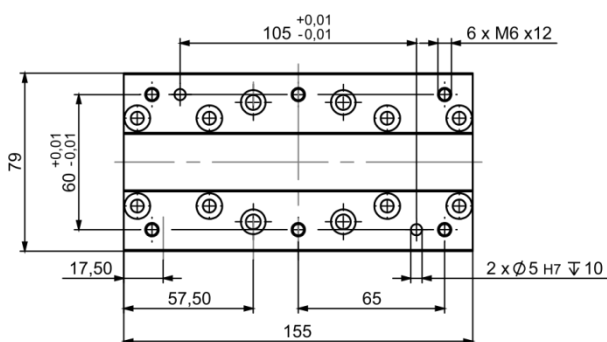

LISCO

Linear Systems and Components

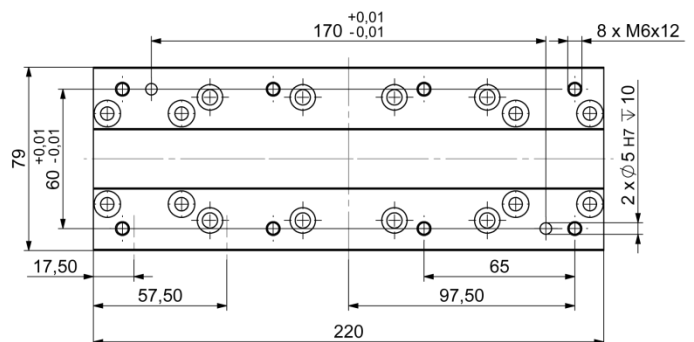
ZFT1-E80 - Zahnriemenführungstisch

Bestellcode für Linearachsen

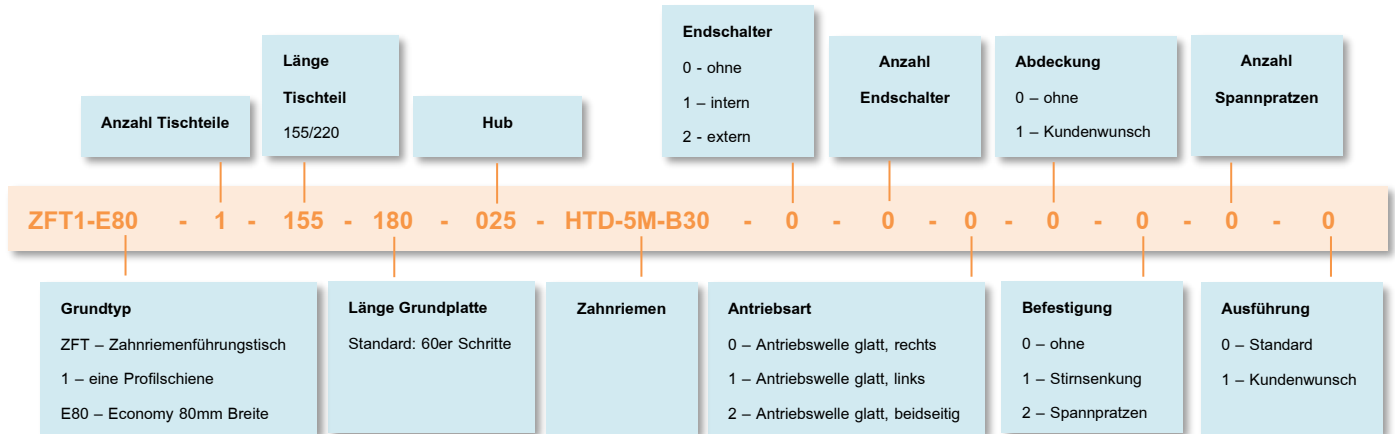

Antriebswelle rechts

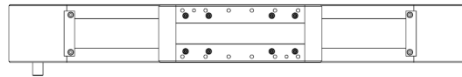

Antriebswelle links

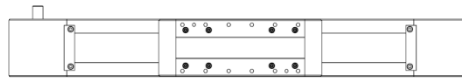

Antriebswelle beidseitig



Abbildung 6: Piktogramm Antriebsart

Drehzahl

$$n = \frac{v \cdot 1000}{p}$$

Antriebsleistung

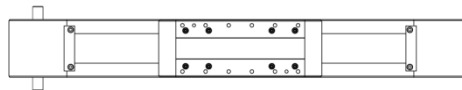
$$P_a = \frac{M_a \cdot n}{9550}$$

Antriebsdrehmoment

$$M_a = \frac{F_x \cdot p \cdot S_1}{2000 \cdot \pi \cdot \eta} + M_{leer}$$

n → Drehzahl [min^{-1}]

v → Geschwindigkeit [m/min]

p → Hub pro Umdrehung [mm]

M_a → Antriebsdrehmoment [Nm]

n → Drehzahl [min^{-1}]

P_a → Motorleistung [kW]

M_a → Antriebsdrehmoment [Nm]

F_x → Belastung [N]

p → Hub pro Umdrehung [mm]

S_1 → Sicherheit 1,2 ... 2

η → Wirkungsgrad (0,97) [1]

M_{leer} → Leerlaufdrehmoment [Nm]